

IVECO  **-WAY**
YOUR NEW S-WAY OF LIFE



IVECO



IVECO S-WAY YOUR NEW S-WAY OF LIFE

De IVECO S-WAY is de perfecte reisgenoot voor de chauffeur, de ideale zakelijke oplossing voor de fleetowner en de duurzame vriend van het milieu.

De IVECO S-WAY tilt het werk- en leefcomfort naar een nieuw niveau met een cabine die is ontworpen op basis van de behoeften van de chauffeur. De ruime en doordacht ingerichte, comfortabele cabine is voorzien van vele geavanceerde voorzieningen en de nieuwe aanspreekbare bijrijder IVECO DRIVER PAL.

De IVECO S-WAY biedt de fleetowner een zeer laag brandstofverbruik, lage totale voertuigkosten (TCO), een uitstekende toegevoegde waarde en een hoge productiviteit, dankzij de geavanceerde technologieën en innovatieve diensten die exact op zijn behoeften zijn afgestemd.

Door zijn focus op duurzaamheid maakt de IVECO S-WAY een grote stap op het gebied van decarbonisatie en voldoet het al aan de doelstellingen voor 2025 door middel van de introductie van producteigenschappen die de CO₂ emissies reduceren.

De IVECO S-WAY is de slimme, intelligente evolutie: een 100% connected truck die een nieuw tijdperk inluidt van proactieve en predictieve ondersteuning. En met de nieuwe IVECO DRIVER PAL wordt het voertuig de perfecte reisgenoot voor een betere en veiligere rijervaring!

| | | | |
|--|----|--|----|
| STIJL ÉN PRESTATIES... | 04 | OVERAL TOEGANG | 31 |
| ...FUNCTIONALITEIT ÉN COMFORT | 06 | DE BENCHMARK VOOR KOELTRANSPORT | 31 |
| NIEUWE IVECO DRIVER PAL | 08 | TANKCOMBINATIES VOOR ELKE MISSIE EN DE LANGSTE AFSTANDEN | 32 |
| ONDERSCHIEDEND EN FUNCTIONEEL | 10 | IVECO ON | 34 |
| PREMIUM RIJCOMFORT | 12 | SMART PACK | 35 |
| VOOR ALLES EEN EIGEN PLEK | 14 | PREMIUM PACK | 36 |
| RUST EN ONTSPANNING | 16 | IVECO TOP CARE | 37 |
| PERFECT VERLICHT | 18 | MAAK KENNIS MET IVECO DRIVER PAL: UW AANSPREEKBARE BIJRIJDER | 38 |
| DE JUISTE CABINE VOOR ELKE TRANSPORTTAAK | 20 | ELEMENTS | 39 |
| VEELZIJDIGE BAKWAGENS | 24 | IVECO ACCESSORIES | 40 |
| DE NATUURLIJKE WEG | 27 | IVECO SERVICES | 41 |
| DE NIEUWE DUURZAAMHEIDSPERFORMER | 28 | KIES UW PERFECTE IVECO S-WAY | 42 |
| IVECO S-WAY BAKWAGEN OP AARDGAS IN ÉÉN OOGOPSLAG | 30 | | |

STIJL ÉN PRESTATIES...

De cabine van de nieuwe IVECO S-WAY is tot in detail doordacht om de aerodynamische prestaties van het voertuig te perfectioneren: alle openingen en naden zijn afgedicht om de luchtstroming, en hiermee ook de brandstofefficiëntie, te optimaliseren.

Onder de motorkap leggen de nieuwe motoren en componenten de lat nog hoger voor wat betreft prestaties en brandstofverbruik, wat de productiviteit van uw bedrijf een boost zal geven.

GEOPTIMALISEERD
BUITENSPIEGELDESIGN

NIEUW ONTWERPEN
PORTIER EN
VERLENGSTUK

ZIJSKIRTS

NIEUW C13 MOTORENGAMMA

VERBETERDE MOTOREN MET
VERHOOGDE COMPRESSIEVERHOUDING

NIEUWE GENERATIE ACHTERAS
OVERBRENGINGSVERHOUDINGEN TOT 2,31

- ALLE VERSIES
- DIESELVERSIE
- AARDGASVERSIE

AERODYNAMISCHE KIT

DE GROOTSTE
ACTIERADIUS
IN ZIJN KLASSE
(TOT 1.600 km
MET LNG)

NIEUWSTE GENERATIE
LNG-TANKS

ZEER EFFICIËNTE
A-STIJL AFDEKKING

HOEKVINNEN VOORZIJD

NIEUW VORMGEGEVEN DAK

4G CONNECTIVITY BOX

13,5% LAGERE CW-WAARDE

FRONTGRILLE DESIGN

GEÏNTEGREERDE
PARKEERKOELER

KOPPELINGSCOMPRESSOR
EN STUURPOMP
MET VARIABEL DEBIET

SILENT MODUS: 71 DECIBEL

INKLAPBARE OPSTAPREDE

MEERDELIGE BUMPER
MET ZIJDELINGSE WINDGELEIDERS

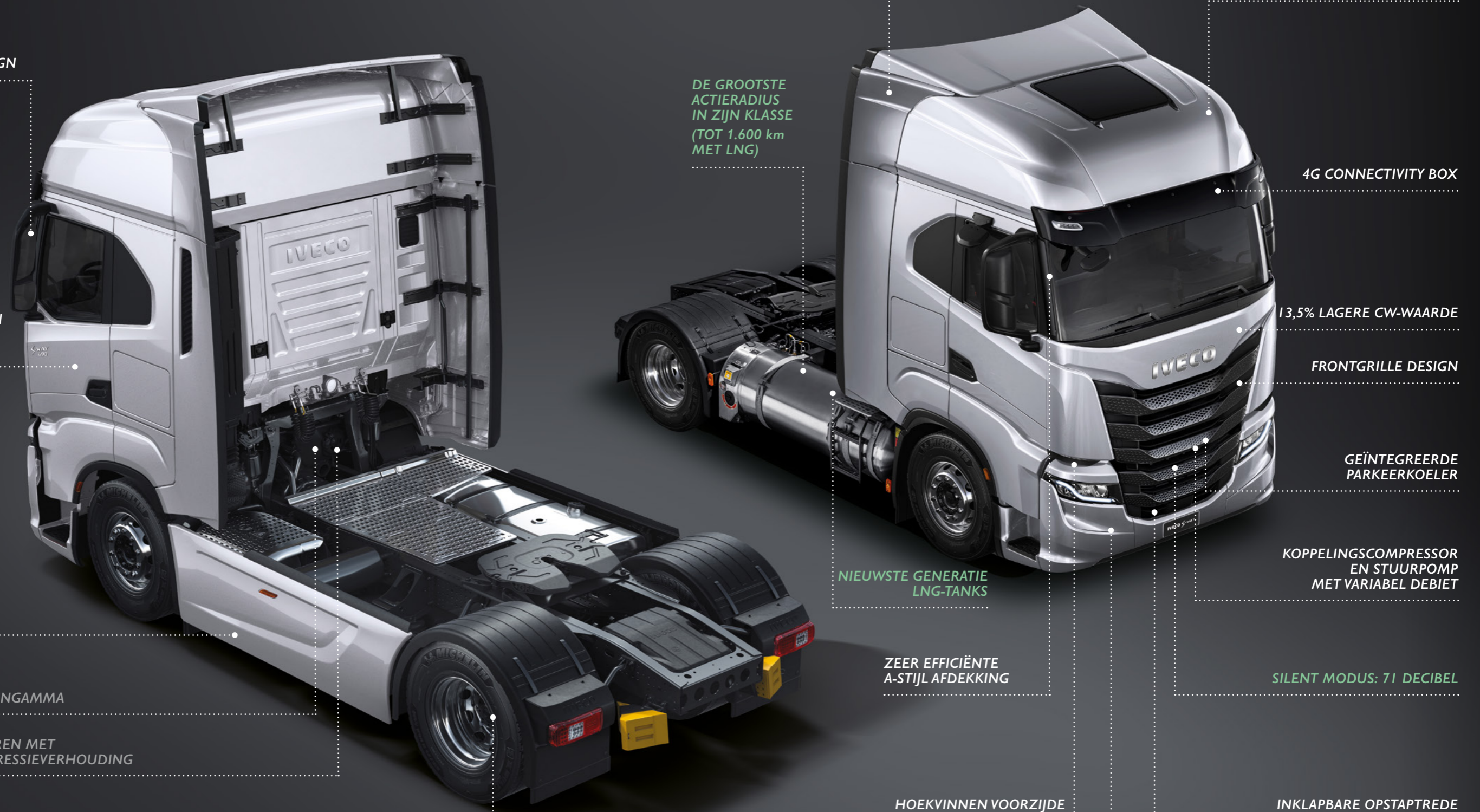

...FUNCTIONALITEIT ÉN COMFORT

KEUZE AAN BOVENBEDDEN

CENTRALE BEDMODULE

SYMMETRISCH INGERICHTE SLAAPZONE

DIVERSE OPBERGLADES MET EN ZONDER KOELING OF VRIEZER

HANDIGE OPBERGVAKKEN IN ZIJWANDEN

DIMBAAR INTERIEUR
LEDVERLICHTING

GROTER DAKLUIK

HANDIG GEVORMDE DAKCONSOLE
MET GROTE BAGAGEVAKKEN

NIEUWE IVECO
DRIVER PAL

GOED BEREIKBARE
OPEN OPBERGVLAKKEN

DIVERSE
BEKLEDINGSSTOFFEN
EN STOELVARIANTEN

MEER RUIMTE
VOOR DE CHAUFFEUR

MULTIFUNCTIONEEL
STUURWIEL

START/STOP-KNOP VOOR MOTOR EN
SLEUF VOOR ELEKTRONISCHE SLEUTEL

NIEUW ONTWERPEN
BOVENSTE EN ONDERSTE MIDDENCONSOLE

COMFORTABELE STAHOOGTE VAN 2,15 m

DRAAIBARE BIJRIJDERSSTOEL

NIEUWE IVECO DRIVER PAL

IVECO DRIVER PAL tilt het leven van de chauffeur aan boord naar een hoger niveau, doordat het voertuig in de perfecte reisgenoot verandert.

“Alexa, wat voor weer is het vandaag?”

“Alexa, vraag MYIVECO wat het brandstofniveau is”

“Alexa, vraag MYIVECO om op zoek te gaan naar een restaurant om te stoppen”

“Alexa, vraag MYCOMMUNITY welke meldingen ik heb ontvangen”



COMFORT

In de slimme cabine, waarbij Alexa volledig in het voertuig is geïntegreerd, kunnen chauffeurs met hun truck communiceren en alle bedieningselementen in de cabine eenvoudig met hun stem bedienen.



VEILIGHEID

Met behulp van de spraakbesturing kunnen chauffeurs van een veiligere rijervaring genieten met minder afleiding doordat secundaire taken met de stem kunnen worden bediend. Hierdoor kunnen ze zich volledig focussen op hun missie.



PRODUCTIVITEIT

Met de nieuwe, innovatieve spraakservice kunnen chauffeurs door middel van spraakbesturing hun routeplanning regelen, de status van hun voertuig controleren en om hulp vragen om ongeplande stops en vertragingen te voorkomen dankzij informatie over files, weersomstandigheden en andere storingen.



COMMUNITY

Met IVECO DRIVER PAL zijn chauffeurs verbonden met de chauffeurscommunity. Ze kunnen veilig communiceren met andere chauffeurs en informatie en adviezen delen op hun route - en taal vormt geen barrière, want hun IVECO aanspreekbare bijrijder zorgt voor de vertaling in de talen ondersteund door Amazon Alexa.

ONDSCHIEDEND EN FUNCTIONEEL

NIEUW ONTWERPEN BUMPER

De nieuw ontworpen bumper is verkrijgbaar in verschillende kunststof en hybride materialen, zodat er altijd een oplossing is die aansluit op het specifieke inzetdoel van de truck. Hij bestaat uit meerdere delen, wat u bij schade reparatiekosten kan besparen omdat alleen het beschadigde deel vervangen hoeft te worden.

De keuze aan verschillende kleuren en materialen voor zowel de bumper als de zijskirts biedt u de mogelijkheid om uw IVECO S-WAY van een persoonlijke touch te voorzien. Rubberen verlengstukken aan de uiteinden van de zijskirts dragen bij aan de voortreffelijke aerodynamische eigenschappen en efficiëntie van het ontwerp.

KUNSTSTOF BUMPER



HYBRIDE BUMPER; ONDER STAAL, BOVEN KUNSTSTOF, IN KLEUR OF ZWART



CHASSIS ZIJSKIRTS IN KLEUR OF ZWART

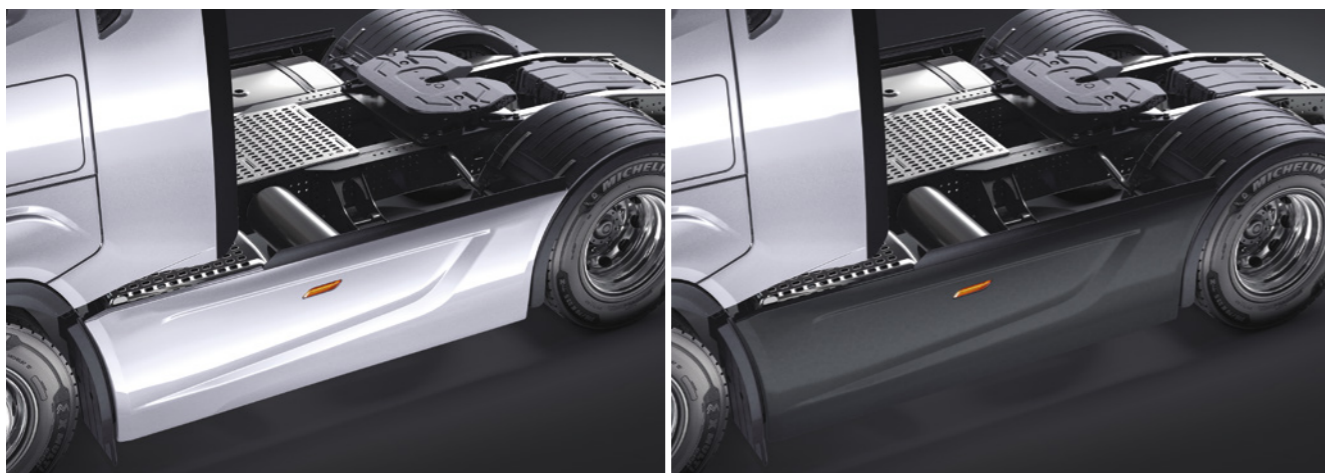

GROOTLICHT

DIMLICHT

MISTLAMP (MET
BOCHTVERLICHTINGS-
EN MEE-
DRAAIFUNCTIE)

DAGRIJLICHT EN
RICHTINGAAN-
WIJZER

FULL LED-KOPLAMPEN

De nieuw ontworpen full led-koplampen verzekeren u van optimaal zicht onder alle omstandigheden. De lichtsensor achter de voorruit zorgt voor het automatisch in- en uitschakelen van het dimlicht, afhankelijk van de intensiteit van het omgevingslicht. De bochtverlichtings- en meedraaifunctie van de mistlampen zorgen voor extra licht in bochten en bij het afslaan.

PREMIUM RIJCOMFORT

De bestuurdersplaats is geheel herzien om nog meer ruimte te creëren en het zicht verder te verbeteren. Elk afzonderlijk detail is zorgvuldig doordacht om de chauffeur een ideale werkplek te bieden.

STUURWIEL

Alle belangrijke bedieningsfuncties binnen handbereik.

ELEKTRONISCH CONTACTSLOT

Start de motor en zet hem af door simpelweg op de Start/Stop-knop te drukken.

GEÏNTEGREERD KLIMAATREGELINGSSYSTEEM

Verwarming, ventilatie en airconditioning met "Eco mode" functie.

INFOTAINMENT

Met smartphone-integratie en een reeks innovatieve functies die het leven aan boord veraangenamen.

LICHT- EN REGENSENSOR

Voor het automatisch in- en uitschakelen van de koplampen en ruitenwissers.

ONDERSTE MIDDENCONSOLE

Handig vlak met flessen- en bekerhouders en achtergrondverlichting.



Maak uw keuze uit stof of leder voor de bekleding en geniet van het luxueuze zitcomfort dat de stoelen bieden.



Het stuurwiel is verkrijgbaar in een conventionele ronde versie en als variant met afgevlakte onderzijde, beide met een bekleding van softtouch-materiaal of leder.

VOOR ALLES EEN EIGEN PLEK

De nieuwe cabine is rijkelijk voorzien van open en gesloten opbergvakken. De handig gevormde dakconsole heeft een inhoud van maar liefst 250 liter.



In het onderste middenconsole bevindt zich een opberglade waarin een dikke A4-map past.



De IVECO S-WAY biedt een ruime keuze aan koelkasten met een inhoud tot 100 liter, met of zonder vriezer.



De grote opbergkasten aan de buitenzijde hebben een inhoud van 380 liter.



In de nieuw ontworpen portierpanelen is een houder voor 1,5-literflessen opgenomen.

RUST EN ONTSPANNING



De symmetrische indeling van de slaapzone garandeert elke chauffeur optimale ontspanning en een goede nachtrust. Voor het onderbed is een zachte of harde eendelige matras verkrijgbaar.



Voor het bovenste bed kan worden gekozen uit het Smart- of Comfort-bed, die beide behalve als bijrijdersbed ook als extra opbergruimte voor bagage kunnen worden gebruikt.



De centrale portiervergrendeling kan worden uitgebreid met een nachtbeveiligingsslot om de chauffeur van een zorgeloze nachtrust te verzekeren.



De interieurverlichting wordt bediend met een handige draaischakelaar met dimfunctie.



Bij de open opbergvakken in de zijwanden bevinden zich twee USB-aansluitingen.



In de bedmodule zijn de bedieningsfuncties voor verlichting, verwarming, audio-installatie en portiervergrendeling samengebracht. Al deze functies kunnen ook worden bediend via de smartphone-app MYIVECO EasyWay.

PERFECT VERLICHT

De led-verlichting van de IVECO S-WAY staat garant voor optimale veiligheid bij nachtritten: voor zowel de cabineverlichting als de voertuigverlichting, zijn uitsluitend led-lampen gebruikt.



DE JUISTE CABINE VOOR ELKE TRANSPORTTAAK



De IVECO S-WAY biedt een keuze uit een drietal verschillende cabines voor elke transporttaak: de **AS**-slaapcabine, de **AT**-slaapcabine met laag of middelhoog dak en de korte **AD**-cabine met laag dak.

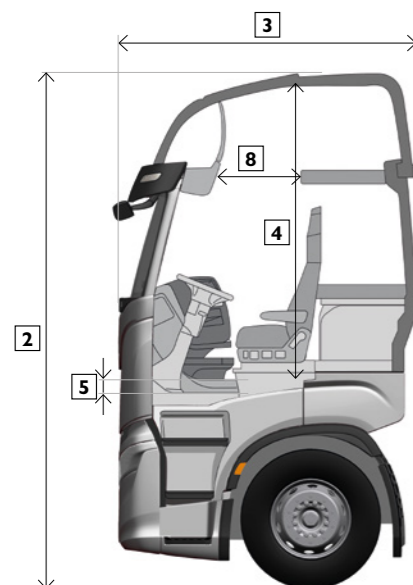

AFMETINGEN

- 1 BREEDTE
- 2 TOTALE HOOGTE
- 3 LENGTE
- 4 VLOER TOT DAK, MIDDEN CABINE
- 5 HOOGTE MIDDENTUNNEL
- 6 VRIJE RUIMTE VOOR BIJRIJDER
- 7 VRIJE RUIMTE ONDER
- 8 VRIJE RUIMTE BOVEN

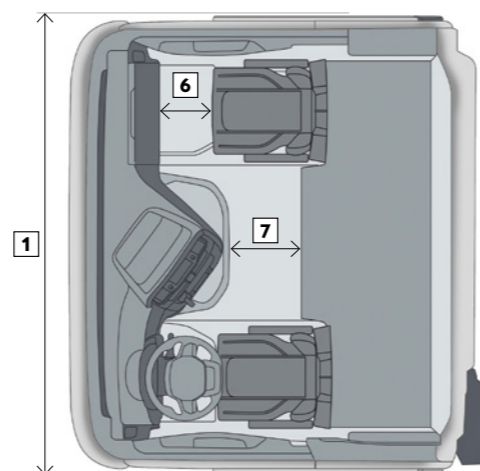

| | | 1 | 2 | 3 | 4 | 5 | 6 | 7 | 8 | | |
|----|------------|--------------|----------------------|-------------|----------------------------------|---------------------------|-----------------------------|-------------------------|-------------------------|--------------------|---------------|
| AS | Dak | Breedte (mm) | Totale hoogte (mm) | Lengte (mm) | Vloer tot dak midden cabine (mm) | Hoogte midden-tunnel (mm) | Vrije ruimte bijrijder (mm) | Vrije ruimte onder (mm) | Vrije ruimte boven (mm) | Bed ⁽¹⁾ | Opstap-treden |
| | Hoog | 2.500 | 3.800 ⁽¹⁾ | 2.250 | 2.150 | 95 | 430 | 500 | 785 | 1 (2) | 3 |
| | Laag | 2.500 | 3.300 ⁽¹⁾ | 2.250 | 1.700 | 95 | 430 | 500 | - | 1 | |
| AT | | | | | | | | | | | |
| | Middelhoog | 2.300 | 3.550 ⁽¹⁾ | 2.150 | 1.850 | 340 | 370 | 470 | 480 | 1 (2) | 3 |
| | Laag | 2.300 | 2.900 ⁽¹⁾ | 2.150 | 1.250 | 340 | 370 | 470 | - | 1 | |
| AD | | | | | | | | | | | |
| | Laag | 2.300 | 2.900 ⁽¹⁾ | 1.700 | 1.250 | 340 | 370 | - | - | 0 | 3 |

Afmetingen kunnen variëren afhankelijk van het model.

OPMERKING

⁽¹⁾ Afmetingen zijn waarden bij benadering; deze kunnen variëren afhankelijk van de vering, bouwvarianten en constructietoleranties.

⁽²⁾ Bovenbed als optie.

AS-cabine

Lengte onderbed 2.100 mm, breedte 800 mm (700 mm achter stoelen), lengte bovenbed 2.040 mm, breedte 600 mm (700 mm met Comfort Bunk).

AT-cabine

Lengte onderbed 1.950 mm, breedte 540 mm, lengte bovenbed 1.850 mm, breedte 680 mm.

DE NIEUWE VERBRUIKSKAMPIOEN

De IVECO S-WAY biedt nog betere prestaties en een nog lager brandstofverbruik, dankzij een nieuw motorgamma en brandstofbesparende voorzieningen. Het motorgamma, dat is uitgebreid met de Cursor 13 motoren met 490 en 530 pk, zorgt samen met de geavanceerde achteras, de verbetering van de motorprestaties dankzij een grotere compressieverhouding, de betere aerodynamica met de uiterst efficiënte afdekking van de A-stijl en de nieuwe "eco mode" functie van het automatische airconditioningsysteem voor een brandstofbesparing van tot wel 3%. De IVECO S-WAY geeft de productiviteit van uw bedrijf een boost en is daardoor de ideale zakelijke partner voor de fleetowner en de beste verbruiksperformer voor langeafstandsmissies.

Daarnaast is de achterasoverbrenging van 2.31 nu beschikbaar in combinatie met banden met standaardprofiel. Dit zorgt voor lagere toerentallen en daardoor voor een lager brandstofverbruik op lange afstanden.



UITERST EFFICIËNTE MOTOREN

Het motorenaanbod voor de IVECO S-WAY bestaat uit een grote verscheidenheid aan Euro VI dieselmotoren voor elke denkbare toepassing.

Op dieselgebied kunt u kiezen uit drie verschillende cilinderinhouden met een vermogensniveau oplopend van 340 tot 570 pk. De Cursor EVI dieselmotorenfamilie is volledig geschikt voor de 2e generatie biobrandstoffen HVO/XTL (EN 15940).

AANBOD DIESELMOTOREN

| MOTOR | CILINDERINHOUD (liter) | VERMOGEN | | | KOPPEL | | Turbo | CAB TYPE | |
|-----------|------------------------|----------|-----|---------------|--------|---------------|-------|----------|-------|
| | | pk | kW | t/min | Nm | t/min | | AS | AT/AD |
| CURSOR 9 | 8,7 | 340 | 251 | 1.710 - 2.200 | 1.400 | 1.100 - 1.710 | WG | - | • |
| | | 360 | 265 | 1.530 - 2.200 | 1.650 | 1.200 - 1.530 | WG | - | • |
| | | 400 | 294 | 1.655 - 2.200 | 1.700 | 1.200 - 1.655 | eVGT | - | • |
| CURSOR 11 | 11,1 | 420 | 309 | 1.475 - 1.900 | 2.000 | 870 - 1.475 | eVGT | • | • |
| | | 460 | 338 | 1.500 - 1.900 | 2.150 | 925 - 1.500 | eVGT | • | • |
| | | 480 | 353 | 1.465 - 1.900 | 2.300 | 970 - 1.465 | eVGT | - | • |
| CURSOR 13 | 12,9 | 490 | 357 | 1.700 - 1.900 | 2.400 | 950 - 1.100 | eVGT | • | - |
| | | 530 | 387 | 1.600 - 1.900 | 2.400 | 950 - 1.500 | eVGT | • | - |
| | | 570 | 419 | 1.605 - 1.900 | 2.500 | 1.000 - 1.605 | eVGT | • | - |

NIEUWE VERMOGENS

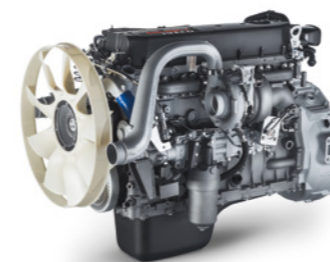

Cursor 9



Cursor 11

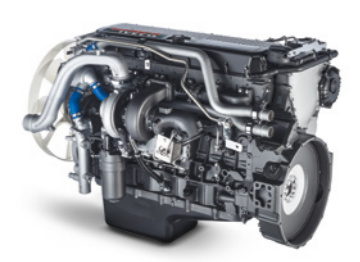

Cursor 13

VOORZIENINGEN TER BEPERKING VAN HET BRANDSTOFVERBRUIK

- De automatische motorstop gaat het langdurig stationair draaien van de motor tegen door hem automatisch af te zetten wanneer dat mogelijk is.
- Om energieverstopping te voorkomen zijn de volgende hulpaggregaten 'slim' uitgevoerd, waardoor ze niet werken wanneer dat niet nodig is:
 - Luchtcompressor
 - Alternator
 - Stuurbevestigingspomp
- IVECO ECO MODE PLUS & ECO FLEET voor maximale brandstofefficiëntie.
- IVECO HI-CRUISE is een rijassistentiesysteem dat gebruikmaakt van GPS om te anticiperen op uitrollen van het voertuig, de keuze van de versnelling en de regeling van de cruise-controlfunctie.
- De geautomatiseerde HI-TRONIX 12-traps transmissie met elektronische koppeling onderscheidt zich dankzij zijn geavanceerde technologie en biedt de beste koppel-gewichtsverhouding en het langste olieversingsinterval in zijn klasse.

VEELZIJDIGE BAKWAGENS

De IVECO S-WAY is ook leverbaar als bakwagen met diesel- of aardgasmotor voor de meest uiteenlopende toepassingen, variërend van gemeentelijke diensten en distributie tot het vervoer van wissellaadbakken. Het gemak waarmee het robuuste en duurzame chassis van vrijwel elke denkbare opbouw kan worden voorzien, maakt deze bakwagens tot de eerste keuze van veel carrosseriebouwers.





DE NATUURLIJKE WEG

De IVECO S-WAY maakt gebruik van de meest ontwikkelde aardgastecnologie op de markt. Hij levert uiterst efficiënte prestaties door optimaal gebruik te maken van de meest milieuvriendelijke brandstof die op dit moment voor vrachtwagens beschikbaar is.

IVECO'S WEG NAAR DECARBONISERING

IVECO zet een stap voorwaarts op weg naar decarbonisatie met de introductie van nieuwe productkenmerken bij de CNG en LNG versies, waardoor de CO₂-uitstoot en het brandstofverbruik nog verder worden verlaagd. Dit maakt van de IVECO S-WAY een duurzame vriend van het milieu en een duurzame leider in het langeafstandstransport.

MILIEUVRIENDELIJKE DUURZAAMHEID

De IVECO S-WAY Natural Gas buit de voordelen van de meest milieuvriendelijke brandstof maximaal uit om de luchtkwaliteit te verbeteren: hij stoot minder roetdeeltjes en NO₂ uit en met een tot 95% lagere CO₂-emissie bij het rijden op biomethaan levert hij bovendien een bijdrage aan de strijd tegen de klimaatverandering. Zijn maximale geluidsemissie van nog geen 71 dB(A) Piek Quiet Truck in de Silent-modus maakt hem ideaal voor nachtelijke leveringen.



BIO-METHANE

-95%

CO₂-emissies

CIRCULAIRE ECONOMIE

De IVECO S-WAY Natural Gas is geschikt voor biomethaan ('groen gas'), een hernieuwbare energiebron die de kleinste CO₂-voetafdruk heeft op basis van de levenscyclusanalyse. Biomethaan kan lokaal worden geproduceerd uit o.a. biomassa en huisvuil, en levert zo een aanvullende inkomstenbron voor landbouw en plaatselijke werkgelegenheid op. Het opent ook de weg naar een circulaire economie waarin het gebruik van nieuwe hulpbronnen, de productie van afval en de emissie van CO₂ tot een minimum worden beperkt. Biomethaan kan zelfs een negatieve emissie aan broeikasgassen opleveren en worden ingezet voor CO₂-opvang.

DESKUNDIGE ONDERSTEUNING VAN DE TECHNOLOGISCHE LEIDER

IVECO is al meer dan 20 jaar pionier op het gebied van aardgastecnologie en heeft een uitgebreid netwerk van IVECO-servicepunten gespecialiseerd in LNG- en CNG-technologie, die ondersteuning bieden in heel Europa.

DE NIEUWE DUURZAAMHEIDSPERFORMER

NATUURLIJK VOOR DE LANGE AFSTAND

De IVECO S-WAY Natural Gas is de eerste aardgastruck op de markt die specifiek is ontworpen voor internationaal langeafstandstransport: met een actieradius tot maar liefst 1.600 km geeft hij alle anderen het nakijken.

Hij staat aan de top van zijn klasse wat betreft de totale voertuigkosten en samen met zijn milieuvriendelijke karakter zal dit transportbedrijven belangrijke concurrentievoordelen opleveren.

De IVECO S-WAY CNG en LNG versies introduceren slimme hulpmiddelen, zoals een koppelingscompressor en stuurpomp met variabel debiet. Samen met de nieuwste generatie achteras, de "eco mode" functie van het automatische airconditioningsysteem en de zeer efficiënte A-stijl afdekking zorgen deze eigenschappen voor een verlaging van de CO₂-uitstoot, wat van de IVECO S-WAY Natural Gas de beste duurzaamheidsperformer maakt.



NATUURLIJKE KRACHT

Het motorenaanbod voor de IVECO S-WAY bestaat uit een grote verscheidenheid aan schone en stille aardgasmotoren voor elke denkbare toepassing.

De Cursor 9-motor is ontworpen voor een breed scala aan toepassingen: van stedelijke en regionale distributie tot huisvuilinzameling en aflevering van bouwmaterialen. Het geoptimaliseerde stoichiometrische verbrandingsproces en het lage eigengewicht van de 8,7-liter motor staan garant voor een optimale brandstofefficiëntie onder alle gebruiksomstandigheden.

De 12,9 liter Cursor 13 NP-motor met zijn verbeterde verbrandingsproces en geoptimaliseerde gewicht levert een uitzonderlijk laag brandstofverbruik, ook op zeer lange afstanden.

AANBOD NATURAL GAS-MOTOREN

| MOTOR | CILINDERINHOUD (liter) | VERMOGEN | | | KOPPEL | | Turbo | CAB TYPE | |
|-----------|------------------------|----------|-----|-------------|--------|-------------|-------|----------|-------|
| | | pk | kW | t/min | Nm | t/min | | AS | AT/AD |
| CURSOR 9 | 8,7 | 340 | 251 | 1.600-2.000 | 1.500 | 1.100-1.600 | WG | - | • |
| | | 400 | 294 | 1.575-2.000 | 1.700 | 1.200-1.575 | WG | - | • |
| CURSOR 13 | 12,9 | 460 | 338 | 1.620-1.900 | 2.000 | 1.100-1.620 | WG | • | - |

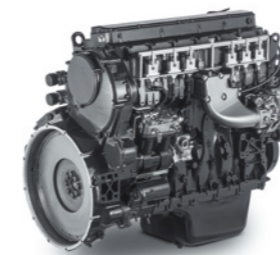

Cursor 9



Cursor 13

LANGE SERVICE-INTERVALLEN

De olieerversingsintervallen zijn verlengd tot 90.000 km en specifieke gascomponenten van de Cursor 13 zijn aangepast voor het minimaliseren van onderhoudskosten.

EENVOUDIG ONDERHOUDSVRIJ NABEHANDELINGSSYSTEEM

De overlangse, compacte en lichte driewegkatalysator draagt bij aan de naleving van de strengste emissienormen en zorgt tegelijkertijd voor een laag geluidsniveau. Dit systeem vereist geen additieven, geen roetfilter of regeneratie, zodat het weinig onderhoud nodig heeft. Het compacte formaat en de installatie tussen de langsliggers laten veel ruimte over voor een grotere brandstoftankcapaciteit en hulpaggregaten zoals een koelgroep, cryogene tanks of een gereedschapkoffer.

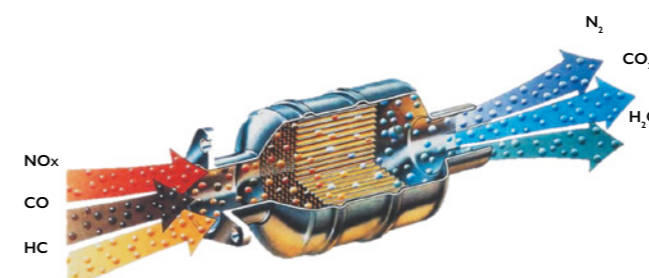

DRIEWEGKATALYSATOR: EEN LICHT EN EENVOUDIG NABEHANDELINGSSYSTEEM

GEEN ADBLUE®

GEEN ONDERHOUD

GEEN ROETFILTER

GEEN REGENERATIE BIJ STILSTAND

IVECO S-WAY BAKWAGEN OP AARDGAS IN ÉÉN OOGOPSLAG

De IVECO S-WAY Natural Gas-bakwagens met enkele of dubbele achteras bieden een ideale oplossing voor duurzame stedelijke en regionale distributie, koeltransport en huisvuilophalddiensten. Ze bieden ook een perfect alternatief voor bouwtoepassingen in stedelijke omgevingen, bijvoorbeeld voor de aanvoer van bouw materiaal en machines of als kipperwagen.

GROOT AANBOD VAN TRANSMISSIE-
EN MOTOR-PTO'S

GEAUTOMATISEERDE 12-TRAPS
TRANSMISSIE OF AUTOMAAT

CURSOR 9- EN 13 NATURAL GAS-MOTOREN

GROOTSTE ACTIERADIUS IN ZIJN KLASSE
(TOT 1.600 km OP LNG, TOT 1.000 km OP CNG)

FLEXIBELE CONFIGURATIE CNG- EN LNG-TANKS

GCW TOT 50 TON



CHASSISBALKEN
MET CONSTANTE
DOORSNEDE

LUCHTVERING
OP ACHTERAS
OF RONDOM

IN LENGTERICHTING
TUSSEN DE
LANGSLIGGERS
GEMONTEERDE
DRIEWEGKATALYSATOR

SILENT-MODUS:
71 DECIBEL

OVERAL TOEGANG

De IVECO S-WAY Natural Gas-bakwagens bieden een ideale oplossing voor problematiek rond de aantasting van de luchtkwaliteit in stadscentra en langs drukke doorgaande routes. Dankzij hun stille motoren die in de Silent-modus slechts 71 dB(A) produceren, en hun ultra-lage NO₂- en fijnstofemissies, kan de IVECO S-WAY CNG/LNG vrijwel zonder beperkingen worden ingezet in stadscentra, dichtbevolkte gebieden en op drukke snelwegen waar strenge emissierestricties van kracht zijn. In de meeste gevallen 24 uur per dag.

Wanneer ze rijden op biomethaan, leveren ze een maximale bijdrage aan een fossiel- en CO₂-vrij transport. En dat kan per direct.

De energietransitie is onontkoombaar, de uitstoot van broeikasgassen wordt steeds meer aan banden gelegd en stedelijke en regionale overheden nemen steeds meer maatregelen ter verbetering van de luchtkwaliteit. Met zijn volledig aanbod aan aardgasvoertuigen biedt IVECO een effectief antwoord op deze nieuwe uitdagingen.



DE BENCHMARK VOOR KOELTRANSPORT

De IVECO S-WAY Natural Gas is ontworpen om alle **nieuwe dieselvrije koeltechnologieën** te bevatten die beschikbaar zijn op de markt om een koolstofneutrale oplossing te bieden bij het gebruik van biomethaan.



TANKCOMBINATIES VOOR ELKE MISSIE EN DE LANGSTE AFSTANDEN

TANKINHOUD OP MAAT

U heeft de keuze uit een breed aanbod aan tanks van verschillende types, vormen en maten die kunnen worden gecombineerd om te voldoen aan de eisen van uw missie.



LNG-tank aan de rechterkant, beschikbaar in combinatie met, aan de linkerkant:

- LNG
- CNG
- Vrij

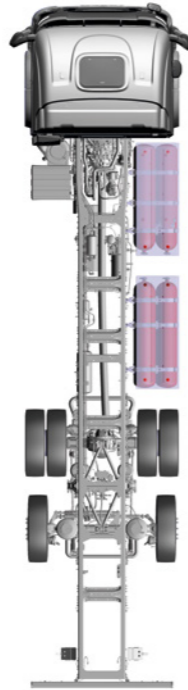

CNG-tanks aan de rechterkant, beschikbaar in combinatie met, aan de linkerkant:

- LNG
- CNG
- Vrij



CNG-tanks achter de cabine, beschikbaar in combinatie met:

- Linkerzijde CNG; rechterzijde CNG
- Linkerzijde CNG; rechterzijde vrij
- Linkerzijde vrij; rechterzijde CNG



LNG-tank aan de linkerkant, verkrijgbaar in combinatie met LNG-tank aan de rechterzijde.

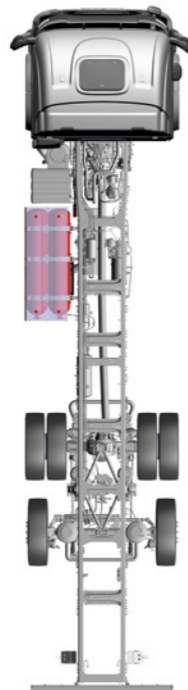

CNG-tanks aan de linkerkant, beschikbaar in combinatie met CNG- of LNG-tanks aan de rechterzijde.



CNG-tanks op het chassis, beschikbaar in combinatie met:

- Rechterzijde CNG; linkerzijde CNG
- Rechterzijde CNG; linkerzijde vrij
- Rechterzijde vrij; linkerzijde CNG



DE GROOTSTE ACTIERADIUS IN ZIJN KLASSE

Voor standaardtrekkers heeft u voor de LNG-tanks de keuze uit vier verschillende formaten, afhankelijk van de ruimte die u op het chassis nodig heeft:

De IVECO S-WAY biedt alle veiligheids- en ergonomievoordelen van de laatste generatie LNG-tanks.



LNG - tot 1.600 km

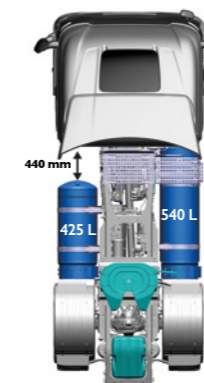

LNG - tot 1.400 km



LNG - tot 1.150 km

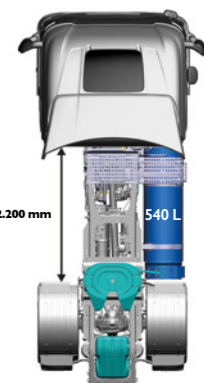

LNG - tot 800 km

IVECO ON IS DE NIEUWE WERELD VAN GEÏNTEGREERDE DIENSTEN EN TRANSPORTOPLOSSINGEN,

gecreëerd door IVECO om u te helpen uw bedrijf competitiever, winstgevender en duurzamer te maken en gemakkelijker te beheren. Het biedt een flexibel aanbod dat kan worden aangepast aan uw zakelijke vereisten en missies: van connected services om het potentieel van uw voertuig te vergroten tot een complete set op maat gemaakte aftermarket-oplossingen om op elk moment van uw reis aan uw zijde te staan!

EEN DUIDELIJKE MEERWAARDE VOOR ONZE KLANTEN

IVECO STAAT AAN UW ZIJDE EN LEVERT EEN ECHTE MEERWAARDE VOOR UW BEDRIJF MET DE VOORDELEN VAN HET SERVICEAANBOD DAT U KIEST:



om uw wagenpark te beheren door het brandstofverbruik en de chauffeurs van uw voertuigen te monitoren, hun missies te plannen, routes te optimaliseren en bestellingen te verzenden.



om uw voertuig altijd op de weg te houden, anticiperend op het vermijden van onvoorziene pech. Onze pechhulp staat altijd voor u klaar.



dankzij de specifieke voertuigcontrole en rapportages, en met behulp van uw aanspreekbare rijder IVECO DRIVER PAL kunt u zich zonder zorgen volledig op uw werk richten.



voor gespecialiseerde hulp wanneer u kiest uit ons aanbod van servicecontracten op maat.



om het aanbod van IVECO ON compleet te maken door te kiezen voor originele IVECO-onderdelen en accessoires.

Ontdek de wereld van de nieuwe services die met het nieuwe IVECO WAY GAMMA worden aangeboden!

BESPAAR GELD, VERBETER UW PERFORMANCE en VEREENVOUDIG UW WERK door te kiezen voor onze connectiviteit en de service oplossing die het beste past bij uw behoeften.

ONTDEK MEER OVER DE **COMMERCIËLE PAKKETTEN** WAARUIT U KAN KIEZEN.

SMART PACK

Het **SMART PACK**, dat standaard inbegrepen is voor alle IVECO WAY-modellen uitgerust met Connectivity Box, biedt de voordelen van IVECO ON CARE en IVECO ON UPTIME aangevuld met de volgende services:

SMART REPORT: De IVECO DSE-tool (Driving Style Evaluation) genereert wekelijks rapporten over de prestaties van het voertuig en het rijgedrag van de chauffeur, en geeft daarbij tips over hoe de rijstijl kan worden verbeterd om de voertuigprestaties en het brandstofverbruik te optimaliseren.

SAFE DRIVING REPORT: Samen met het Smart Report ontvangt u dankzij de DSE-tool ook dit nieuwe rapport waarmee u de rijstijl van de chauffeur op veiligheidsaspecten kunt monitoren.

IVECO ON KLANTENPORTAL & APP: De klantenportal en bijbehorende app bieden u de mogelijkheid om het brandstofverbruik van voertuigen en de rijstijl van de chauffeurs op een interactieve manier te monitoren en zo de prestaties van uw vloot te optimaliseren. Deze tools maken het ook mogelijk afspraken voor onderhoudsbeurten zo in te plannen dat de inzetbaarheid van de voertuigen maximaal is.

VEHICLE MONITORING & REMOTE ASSISTANCE: Tool voor diagnose op afstand. Teleservices en draadloze software-updates om proactief de inzet van uw voertuigen te maximaliseren door te anticiperen op mogelijke defecten en stilstand. Vraag naar onze Remote Assistance Service bij een van uw bezoeken aan uw IVECO-werkplaats.

EASY WAY-APP: Maak uw leven aan boord makkelijker: bedien met een simpele klik de cabinefuncties of bel IVECO Assistance Non-Stop. Download de Easy Way-app en ontdek een geheel nieuwe cabine-ervaring!

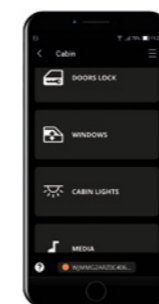

Bedieningsfuncties cabine

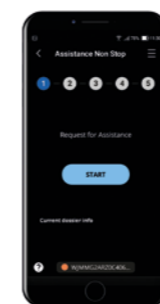

IVECO Assistance Non-Stop

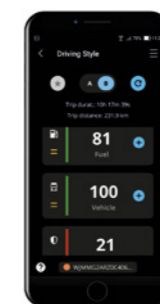

Rijassistentie

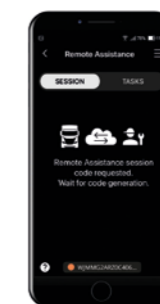

Remote Assistance Service





IVECO TOP CARE

ONZE PREMIUM SERVICE VOOR UW GEMOEDSRUST



PREMIUM PACK

Het **PREMIUM PACK** biedt alle services van het SMART PACK plus de voordelen van IVECO ON CARE, UPTIME, FLEET en MAINTENANCE & REPAIR. Op basis van de verzamelde voertuigdata krijgt u bovendien advies van een IVECO-expert die contact met u opneemt om te bespreken hoe u uw voertuig optimaal kunt gebruiken.

Naar keuze kunt u de volgende services aan uw pakket toevoegen:

PROFESSIONAL FUEL ADVISING: Een IVECO TCO-adviseur neemt elk kwartaal in een persoonlijk gesprek met u door hoe u verder kunt besparen op het brandstofverbruik en hoe u het gebruik van de truck kunt optimaliseren.

FLEXIBLE MAINTENANCE: Met behulp van de in realtime verzamelde data afkomstig van uw voertuigen kunt u onderhoudsbeurten zo plannen dat stilstand op een ongewenst moment wordt voorkomen. Daarnaast wordt de levensduur van bewaakte componenten geoptimaliseerd door de vervanging ervan af te stemmen op het daadwerkelijke gebruik van het voertuig.

IVECO TOP CARE: Met IVECO Top Care kunt u rekenen op technische ondersteuning binnen 6 uur om uw voertuig weer op weg te brengen. Als premium klant bent u altijd verzekerd van de hoogste prioriteit.

FLEET MANAGEMENT: Fleet Management helpt u bij het monitoren van het brandstofverbruik van uw voertuigen en chauffeurs. Daarnaast kunt u hiermee ritten plannen, routes optimaliseren en opdrachten versturen. Een gedetailleerde administratie van uw voertuigpark verschaft inzicht in de werkdagen van chauffeurs en de geolocatie van uw voertuigen.

IVECO WEB API: De IVECO Web API (Application Program Interface) maakt het mogelijk data flexibel in uw eigen systemen te integreren en data van IVECO-voertuigen samen met data van voertuigen van andere merken in één tool te verwerken.

PROFESSIONAL SAFE DRIVING REPORT: Onze TCO-adviseur neemt elk kwartaal contact met u op om op basis van de resultaten van het Safe Driving Report eventuele verbeterpunten voor een veiligere rijstijl te bespreken.

IVECO TOP CARE is een Premium assistentieservice die ervoor zorgt dat uw voertuig snel weer onderweg is en die u ook ondersteunt bij ernstigere storingen. Dankzij ons netwerk van circa 1.800 geautoriseerde IVECO werkplaatsen door heel Europa staan onze getrainde diagnose-experts 24/7 tot uw beschikking.



GEOFENCING

In geval van een onverwachte stop of een pechgeval ontvangen de medewerkers in de IVECO CONTROL ROOM, die een belangrijke rol spelen bij onze telematicaservices, automatisch een waarschuwing dat u zich in één van onze 1.800 werkplaatsen bevindt, dankzij het geofencing-systeem.



SNELLE LOKALISERING EN REPARATIE

Het oplossen van uw probleem krijgt automatisch de hoogste prioriteit, zodat u kunt rekenen op een grotere inzetbaarheid. Tevens ontvangt u regelmatige updates over de status van de reparatie.*



HOSPITALITY-SERVICES

Als een reparatie langer dan verwacht gaat duren en u ver van huis bent, bekommern wij ons om u en zullen we u voorzien van comfort en rust dankzij een aantal hospitality-services, waaronder vervoer, maaltijden, een hotel en medische hulp indien noodzakelijk.



* Deze aanvullende dekking is beschikbaar voor zware trucks met connectivity box en een ondertekende connectivity disclaimer en is gekoppeld aan de Elements 2XL en 3XL M&R pakketten gedurende 3 jaar.

MAAK KENNIS MET IVECO DRIVER PAL: UW AANSPREEKBARE BIJRIJDER

IVECO DRIVER PAL maakt het leven van de chauffeur aan boord gemakkelijker door de ideale reisgenoot van het voertuig te zijn. Met IVECO DRIVER PAL kan de chauffeur zijn digitale leven mee aan boord nemen, via spraak met zijn voertuig communiceren en de chauffeurscommunity, en krijgt hij toegang tot IVECO's connected services via Amazon Alexa gesproken opdrachten. Hij kan genieten van een betere rijbeleving, terwijl hij zijn handen aan het stuur en zijn ogen op de weg houdt!



IVECO heeft in samenwerking met Amazon Web Services twee unieke Alexa skills ontwikkeld (MYCOMMUNITY en MYIVECO) om u te helpen uw werk comfortabeler en veiliger uit te voeren.

Probeer de innovatieve IVECO skills, toegewijd aan het leven van de chauffeur aan boord en thuis.*

SPECIALE IVECO SKILLS

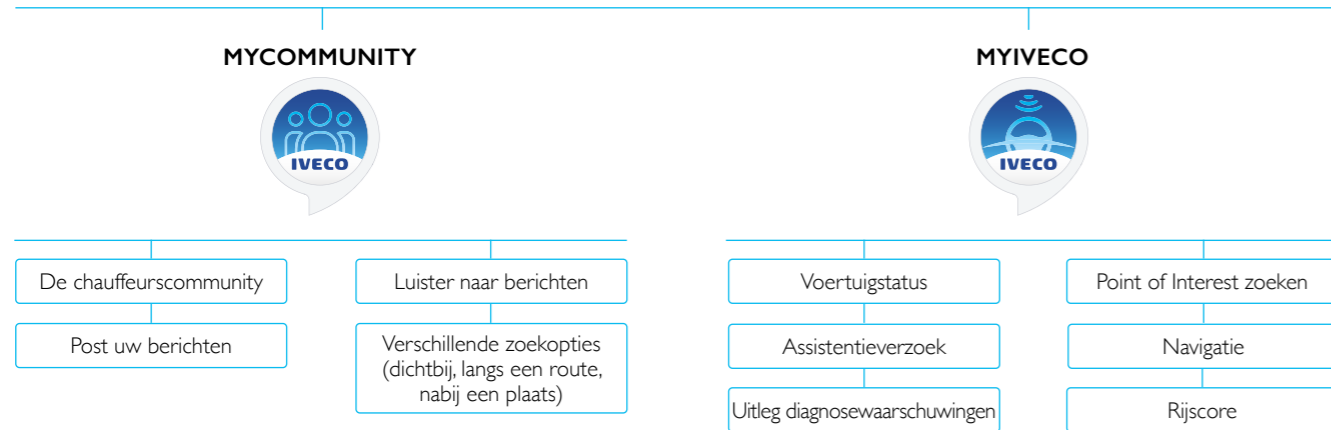

MYCOMMUNITY SKILL

COMMUNICEER MET DE CHAUFFEURSCOMMUNITY

Dankzij de exclusieve MYCOMMUNITY skill kunt u vertrouwen op de ondersteuning van de chauffeurscommunity. U kunt informatie uitwisselen over wachtrijen of files en tips over de beste wegrestaurants – en de taal is geen barrière meer, omdat berichten automatisch worden vertaald.

De MYCOMMUNITY app is gratis en beschikbaar voor alle chauffeurs.

U kunt de functies de hele dag gebruiken - tijdens het rijden, bij het uitrusten in de cabine of als u thuis bent, via een voor Alexa geschikt apparaat of de speciale app.



* Amazon, Alexa en alle gerelateerde merken zijn handelsmerken van Amazon.com, Inc. of zijn gelieerde ondernemingen.

ELEMENTS

KIES HET SERVICEPAKKET DAT PERFECT AANSLUIT OP DE BEHOEFTE VAN UW BEDRIJF

IVECO biedt u diverse onderhoudscontracten die u volledig naar wens kan aanpassen om uw IVECO S-WAY in topconditie te houden, met als resultaat een optimaal rendement voor uw bedrijf.

De IVECO S-WAY introduceert een geheel nieuwe vorm van onderhoudsbeheer via connectiviteitservices. Met behulp van in realtime verzamelde voertuigdata kunnen we u een **onderhoudsplan op maat** aanbieden dat is gebaseerd op het werkelijke gebruik van uw IVECO S-WAY zodat het perfect aansluit op de behoeften van uw bedrijf.

U kan kiezen voor één van onze **Elements**-contracten. Deze bieden u een grote **flexibiliteit** dankzij het combineren van "elementen" om een op maat gesneden servicepakket te creëren. Desgewenst kunt u dit pakket vervolgens uitbreiden met aanvullende dekkingen naar keuze.



| ONDERHOUD | AANDRIJFLIJN | BUITEN AANDRIJFLIJN | SLIJTDELEN |
|---|---|--|---|
| <ul style="list-style-type: none"> - Onderhoud - Smering - Olie en vloeistofverversingen volgens het onderhouds-schema en werkplaatshandboek | <ul style="list-style-type: none"> - Motor - Injectiesysteem - Versnellingsbak - Reparaties aan cardanas en assen | <ul style="list-style-type: none"> - Onderdelen die nog niet zijn gedekt in het pakket Aandrijflijn (bijv. elektrische installatie) | <ul style="list-style-type: none"> - Koppeling - Remblokken - Remschijven - Remtrommels - Remvoeringen |

De belangrijkste 'elementen' die deel uitmaken van het aanbod (Onderhoud, Aandrijflijn, Buiten aandrijflijn, Slijtdelen) kunnen met elkaar worden gecombineerd om het contract samen te stellen dat perfect bij uw bedrijf past. De tabel hieronder geeft een overzicht van alle mogelijke combinaties:

ONDERHOUDS- EN REPARATIECONTRACTEN

| | ONDERHOUD | AANDRIJFLIJN | BUITEN AANDRIJFLIJN | SLIJTDELEN |
|------------|-----------|--------------|---------------------|------------|
| 3XL • LIFE | • | • | • | • |
| 2XL • LIFE | • | • | • | • |
| XL • LIFE | • | • | | • |
| L • LIFE | • | • | | |
| M • LIFE | • | | | • |
| S • LIFE | • | | | |

Probeer het Flexibele Onderhoud om uw onderhoudsinterval te maximaliseren.

VERLENGDE GARANTIE

| | AANDRIJFLIJN | BUITEN AANDRIJFLIJN |
|-------------------|--------------|---------------------|
| XTRA XTENDED LIFE | • | • |
| XTENDED LIFE | • | |

Raadpleeg de contractdocumentatie voor meer informatie over welke onderdelen al dan niet zijn inbegrepen in het contract.

Een truck is meer dan alleen een voertuig; het is ook de plek waar mensen dagelijks werken en leven. Daarom heeft IVECO Accessories een uitgebreid assortiment maatwerkaccessoires samengesteld die specifiek zijn afgestemd op de behoeften van de chauffeur op het gebied van styling en comfort, en waarmee nieuwe technologie aan boord wordt geïntroduceerd om efficiënter te kunnen werken.



KIES VOOR EEN EIGEN STIJL

Met de nieuwe styling-kit, buitenspiegelkappen en chroomdetails zoals de nieuwe lichtbalk kan de nieuwe IVECO S-WAY van een exclusieve persoonlijke touch worden voorzien.



TECHNOLOGIE AAN BOORD

Met de modernste infotainmenttechnologie kan het cabinecomfort verder worden verhoogd. Het nieuwe audiosysteem met subwoofer staat garant voor een perfecte geluidskwaliteit, terwijl de nieuwe 22-inch televisie een moment van ontspanning biedt na een lange dag achter het stuur. Voor het binnen handbereik plaatsen van een smartphone of tablet op het dashboard, is een specifieke nieuwe houder ontwikkeld: zo bent u altijd met de buitenwereld verbonden.



TECHNOLOGIE VOOR HET THUISGEVOEL

IVECO biedt u alles wat u nodig heeft om u in de cabine thuis te voelen, waar u ook bent. Dankzij de flexibele arm en USB-aansluiting zorgt het nieuwe led-leeslampje voor extra licht, overal waar u dat wilt. En met de handige magnetron in het dakconsole aan de bijrijderszijde maakt u tijdens een stop in no-time een warme maaltijd klaar.

IVECO Genuine Parts biedt de beste garantie om de waarde van de IVECO S-WAY op lange termijn te behouden, om ongeplande stilstand te voorkomen en om de veiligheid van personen en goederen te waarborgen. IVECO biedt een breed assortiment nieuwe onderdelen en ruilonderdelen, onderhoudsets en telematica-oplossingen die specifiek zijn afgestemd op elke fase in de levenscyclus van uw nieuwe IVECO S-WAY. IVECO heeft een netwerk van zes grote onderdelenmagazijnen verspreid over Europa, met een gezamenlijk oppervlak van meer dan 335.000 m², waarvandaan 400.000 verschillende artikelen 24 uur per dag, zeven dagen per week direct vanuit voorraad leverbaar zijn.



IVECO
0080048326000
Assistance Non-Stop



De IVECO Assistance Non-Stop is 24 uur per dag en 7 dagen per week bereikbaar, en biedt assistentie in 36 Europese landen om klanten te helpen hun voertuigen op weg te houden. In geval van pech is de dienst bereikbaar door te telefoneren, via de IVECO Non-Stop app, via het telematicasysteem aan boord.

De IVECO Non-Stop app kan ook gebruikt worden om op voorhand een herstelling aan uw voertuig te boeken, niet alleen in geval van dringende gevallen. U kunt het tijdsvenster en de locatie kiezen en de app geeft u een bevestiging van de boeking.



IVECO CAPITAL

IVECO CAPITAL is IVECO's eigen handelsmerk voor financiële dienstverlening en voorziet in een volledig aanbod voor de financiering, leasing, verhuur en ondersteunende diensten voor bedrijfsvoertuigen. Contracten voor verlengde garantie, onderhoud en reparatie, alsmede diverse soorten verzekeringen, kunnen in het pakket worden opgenomen*.







Alle financiële pakketten zijn aan de behoeften van de klant aangepast en zijn van toepassing op zowel nieuwe als gebruikte voertuigen en op ombouwuitvoeringen.









Neem voor meer informatie contact op met uw IVECO-dealer.



* Behoudens kredietgoedkeuring. De aanbiedingen en producten kunnen per land variëren, afhankelijk van de plaatselijke fiscale en administratieve regelgeving.











KIES UW PERFECTE IVECO S-WAY

| IVECO S-WAY | | TREKKERS | | | | | |
|--------------------------|-----------|---|---|---|--|--------------------|---|
| | | 4x2 | | 6x2C | | 6x2P (dubbellucht) | |
| CABINEDAK | AS | - |  | - |  | - |  |
| | AT |  | - |  | - | - | - |
| | AD |  | - | - | - | - | - |
| MOTOR / VERSNEL-LINGSBAK | Cursor 9 | Geautomatiseerd / Handgeschakeld | - | - | - | - | - |
| | Cursor 11 | Geautomatiseerd / Handgeschakeld | Geautomatiseerd | Geautomatiseerd | Geautomatiseerd | Geautomatiseerd | Geautomatiseerd |
| | Cursor 13 | - | Geautomatiseerd | - | Geautomatiseerd | Geautomatiseerd | Geautomatiseerd |
| ACHTERAS-VERING | SR | Luchtgeveerd / Volledig luchtgeveerd | | Luchtgeveerd / Volledig luchtgeveerd | | Luchtgeveerd | |
| WIELBASIS (mm) | | 3.650 - 3.800 | | 3.800 - 4.000 | | 3.200 - 3.300 | |

| IVECO S-WAY | | BAKWAGENS | | | | | |
|--------------------------|-----------|---|---|---|--|---|---|
| | | 4x2 | | 6x2P | | 6x2C | |
| CABINEDAK | AS | - |  | - |  | - | - |
| | AT |  | - |  | - |  | - |
| | AD |  | - |  | - |  | - |
| MOTOR / VERSNEL-LINGSBAK | Cursor 9 | Geautomatiseerd / Handgeschakeld / Automatisch | - | Geautomatiseerd / Handgeschakeld / Automatisch | - | Geautomatiseerd / Handgeschakeld / Automatisch | |
| | Cursor 11 | Geautomatiseerd / Handgeschakeld | Geautomatiseerd | Geautomatiseerd / Handgeschakeld | Geautomatiseerd | - | |
| | Cursor 13 | - | Geautomatiseerd | - | Geautomatiseerd | - | |
| ACHTERAS-VERING | SR | Luchtgeveerd / Volledig luchtgeveerd | | Luchtgeveerd / Volledig luchtgeveerd | | Luchtgeveerd / Volledig luchtgeveerd | |
| WIELBASIS (mm) | | 3.800 + 6.700 | | 3.120 + 6.050 | | 4.200 - 4.500 | |

| IVECO S-WAY NATURAL GAS | | TREKKERS | | | |
|--------------------------|-----------|---|--|---|--|
| | | 4x2 | | 6x2C | |
| CABINEDAK | AS |  | |  | |
| | AT | - | | - | |
| | AD | - | | - | |
| MOTOR / VERSNEL-LINGSBAK | Cursor 9 | - | | - | |
| | Cursor 13 | Geautomatiseerd | | Geautomatiseerd | |
| BRAND-STOFSYSTEEM | CNG | tot 650 km | | - | |
| | CLNG | tot 1.080 km | | - | |
| | LNG | tot 1.600 km voor T/P tot 1.300 km voor LT | | tot 750 km | |
| ACHTERAS-WIELOPHAN-GING | SR | Luchtgeveerd / Volledig luchtgeveerd | | Luchtgeveerd / Volledig luchtgeveerd | |
| WIELBASIS (mm) | | 3.800 | | 4.000 | |

| IVECO S-WAY NATURAL GAS | | BAKWAGENS | | | | | |
|--------------------------|-----------|---|---|---|---|---|---|
| | | 4x2 | | 6x2P | | 6x2C | |
| CABINEDAK | AS | - |  | - |  | - | - |
| | AT |  | - |  | - |  | - |
| | AD |  | - |  | - |  | - |
| MOTOR / VERSNEL-LINGSBAK | Cursor 9 | Geautomatiseerd / Automatisch | - | Geautomatiseerd / Automatisch | - | Automatisch | |
| | Cursor 13 | - | Geautomatiseerd | - | Geautomatiseerd | - | |
| BRAND-STOFSYSTEEM | CNG | tot 1.000 km | | | | 150 + 400 km | |
| | CLNG | tot 1.100 km | | | | - | |
| | LNG | tot 1.600 km | | | | - | |
| ACHTERAS-WIELOPHAN-GING | SR | Luchtgeveerd / Volledig luchtgeveerd | | Luchtgeveerd / Volledig luchtgeveerd | | Luchtgeveerd / Volledig luchtgeveerd | |
| WIELBASIS (mm) | | 3.800 + 6.300 | /FP CM: 5.700 | /P: 4.200 + 6.050 /FP D: 3.800 + 6.050 | /P- /FP: 3.120 + 6.050 /FP CM: 4.800 + 6.050 | 5.000 | |



IVECO